



VFR400R(NC30) SS/SP('92)

SET UP MANUAL
PARTS LIST

- A) ここに書かれている項目以外については本田技研工業(株)より発行されていますVFR400R(NC30)のサービスマニュアルを参照してください。
- B) このパーツリストは'89~'91モデル(VFR400RIII)をベースに開発されたSP/F-IIIキットを集約し、'92-SS/SPクラスに使える部品を記載したものです。取付けに当たっては、ベース車の改修が必要になることもあります。

なお、次のことにもご注意ください。

- このパーツは競技用として製作されたスペシャルパーツです。一般量産車と異なり保証の対象にはなりません。
- このパーツを組み込みますと運輸省認定車両と異なりますので、一般道路での走行はできません。
- 記載内容、仕様等は車両の改良のため、予告なく変更する場合があります。あらかじめご了承ください。

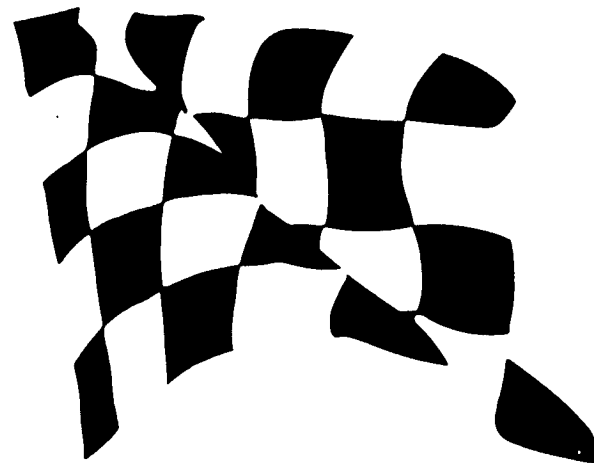

セットアップマニュアル目次

1. ギアシフト	1-3
2. エアークリーナーベースの加工	1-4
3. シーリングプラグ	1-4
4. ACGグロメット	1-4
5. フューエルオートコック	1-5
6. ステアリングダンパー	1-6
7. ラジエター	1-6
8. プリザーケース	1-6
9. SPユニット	1-7

株式会社 **ホンダレーシング**

〒351 埼玉県朝霞市泉水3丁目15番1号
営業ブロック直通 TEL.048-461-8781

TEL.048-461-9511
FAX.048-469-0306

不許複製

1. ギアシフト

- i) キットのラチェットポール組込む。シフトリターンズpringピンを任意の位置で取付けシフトスピンドルをセットしフランジナットを仮締付けする。
- ii) カバーを外したままチェンジベダルを使用し 2 ↔ 3 速、 3 ↔ 4 速、 4 ↔ 5 速、 5 ↔ 6 速ギアに入れてみる。この時ギアが確実に入って確実に抜ける位置で、ラチェットポールAとBの先端が同じクリアランスになるよう、シフトリターンズpringピンをマイナスイドライバーでまわし調整する。
- ii) さらに1速～6速のすべてのギアでラチェットポールA、Bの先端のクリアランスが確保されているか、確認する。
- v) シフトスピンドルを外し、フランジナットをシフトリターンズpringピンの共廻りに注意して 2.5kgf・m (25N・m) で締付ける。
- v) 再度シフトスピンドルをセットして必ずラチェットポールのクリアランスを確認する。
OKであればカバーを取り付ける。

〈注意〉

必ず確認作業をすること。

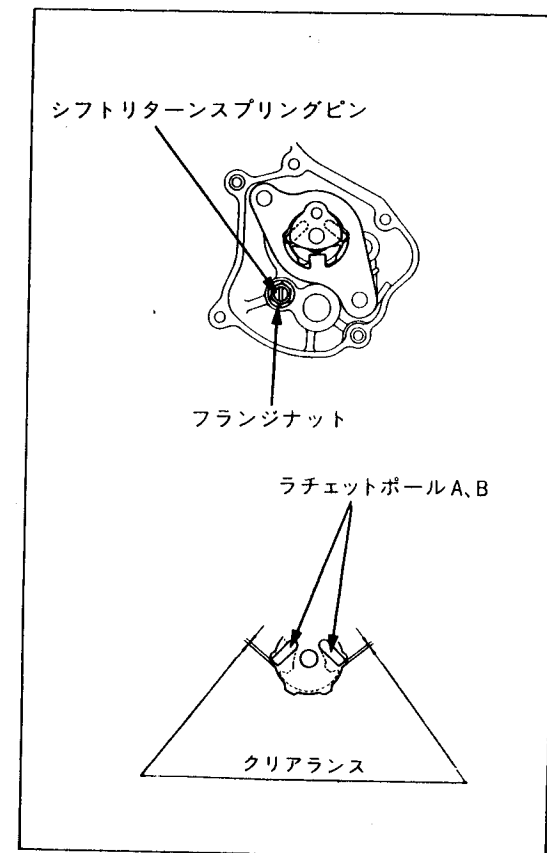

2. エアークリーナーベースの加工

- ・エアークリーナーカバー、エレメント及びエアークリーナーケースは取外す。
- 次にクリーナーベースごとエアークリーナーファンネルを取外し、吸気温度低減、吸入効率向上の為に、クリーナーベースに右図のように加工をする。再度キャブレター本体へ取付ける。

注意

クリーナーベースの脱着はキャブレターをエンジン本体に取付けた状態で行う。又、位置決め用のノックピンは落しやすいため必ずスロットルは閉じておく。

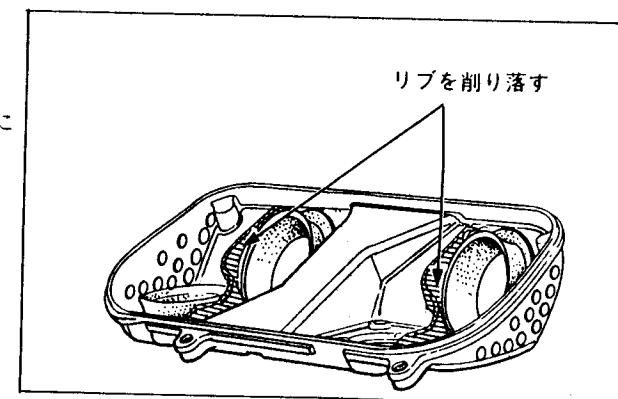

3. シーリングプラグ

- ・スターティングモーターを取外した際の盲栓として使用する。
- ・なお、セットの中のカラー6.5×11×3はCBR400用でNC30には使用しません。

4. ACGグロメット

- ・ACGを取外した時に使用する。
- ・なお、ACGカバー内側のプレートは軽量化の為はずす。

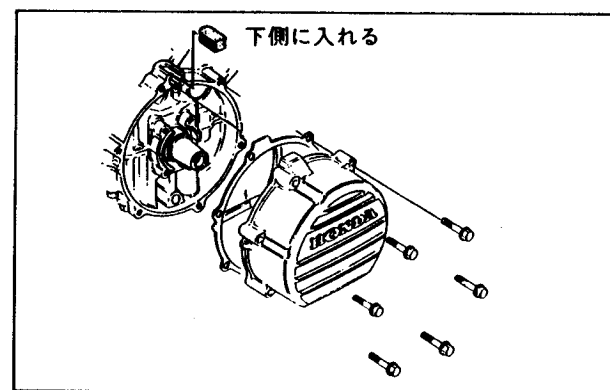
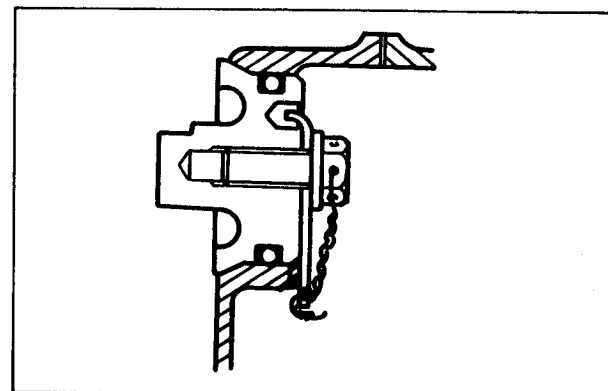
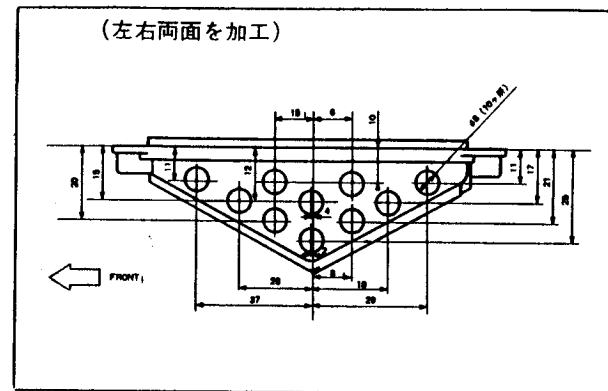

・ フューエルオートコック

VFR400R (NC30) に装備されているフューエルオートコックはレース用として使用する場合、燃料の流量不足の要因になりますので以下の要領で改修して下さい。

- i) リヤバンクシリンダーヘッド左側についているブーストジョイントをメクラにする。
- ii) フューエルオートコックのダイヤフラムカバーを外す。
- iii) スペーサーについているダイヤフラムCOMPを抜く。
- iv) ダイヤフラムAおよびB、カラー、プレートを単品にばらす。(ダイヤフラムAは使用するので傷等つけないこと。)
- v) パイプを取ることでよりONでの流量を増すことができる。
- vi) ダイヤフラムBについているプレートを外し、ダイヤフラムAに図のような向きに組付けフューエルコックASSYにする。

注意>

スプリング、ダイヤフラムB、カラーは使用しない。

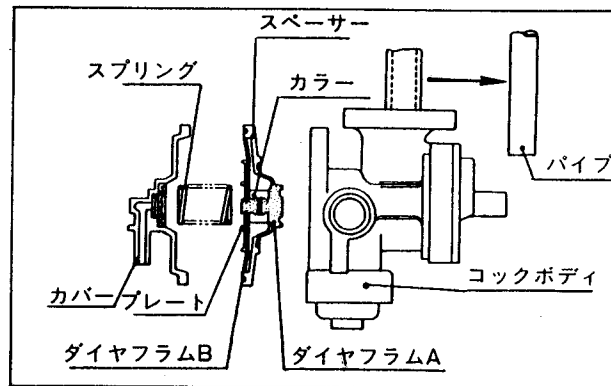
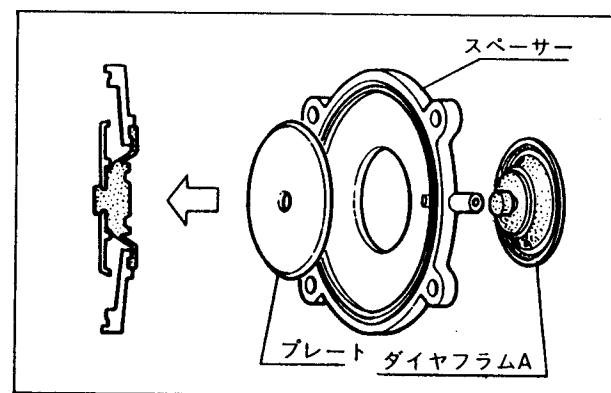
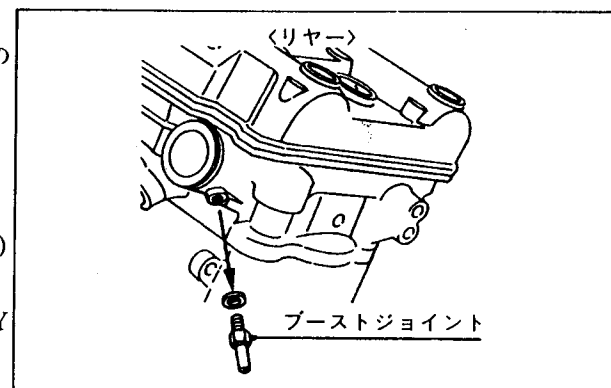

6. ステアリングダンパー

- ・ハンドルを左右に切った時アジャスター側、ピロボール側のストローク余裕が同じ位になるようにセットする。ハンドルストッパーを設けハンドル切れ角を少なくしないとダンパーのストロークが不足する。減衰力調整は取付け状態で右廻りいっぱいが最強で全12~17クリックの調整巾がある。
- ・ステアリングダンパー諸元
全長：310⁺⁰_{-0.2}mm
ストローク：87mm
シリンダー外径：φ23.3

7. ラジエター

- ・アッパーラジエターとロアラジエターを継ぐホースは、L側のスタンダートのホースをR側に移しカットして使う。カウルがラジエターと干渉している場合は、カウルをカットする等改修すること。
- 〈注意〉
全屈時ラジエターとフェンダーのクリアランスはMIN.10mm確保する為、フロントフェンダー末端から約80mmの位置でカットすること。

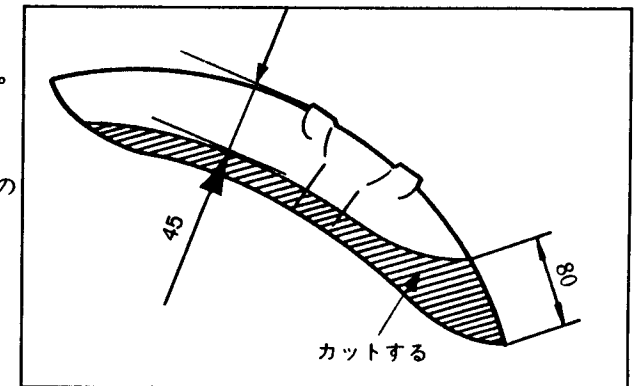

8. ブリザーケース

- ・ブリザーケースを取付ける為のステーは自作のこと。

・ SPユニット

- ）メインスイッチをOFFにする。
- ）リヤカウルを取外す。(テールライトのコードに注意)
- i) リヤフェンダーの工具入れ部分に、取付用の穴をあける。
- ）メインハーネスと、スパークユニットの結線部を外し、SPユニットのコードを取り付ける。

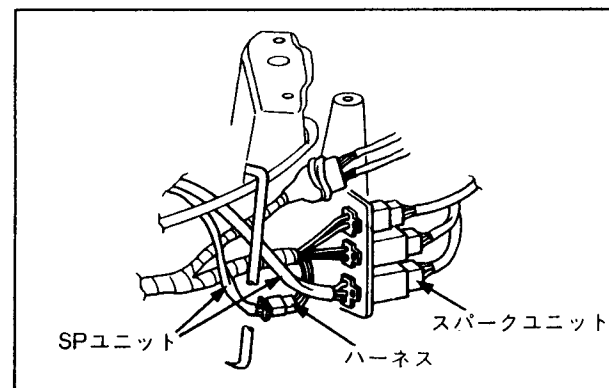
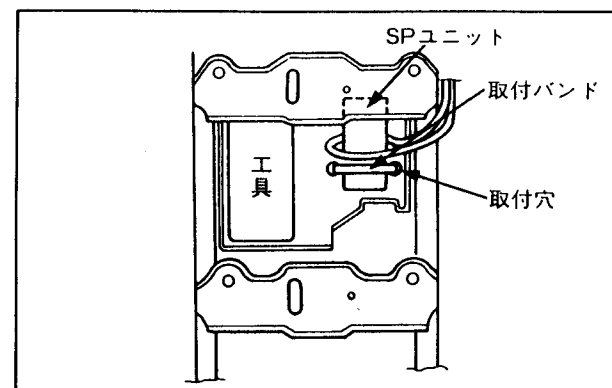

CONTENTS

INSTRUCTIONS FOR USE OF PARTS LIST	2
E- 1 OIL COOLER SET 06150-NL1-000	3
E- 2 TRANSMISSION SET 06230-NL1-720.....	4
E- 3 GEAR SHIFT SET 06240-NL0-700.....	5
E- 4 CARBURETOR SETTING PARTS SET 06160-NKA-000.....	6
E- 5 OTHER PARTS (ENGINE)	7
F- 1 STEERING SYSTEM	8
F- 2 FRONT BRAKE HOSE	9
F- 3 FRONT BRAKE PAD.....	10
F- 4 STEERING DAMPER SET 06530-NL1-000	11
F- 5 FRONT WHEEL ASSY.....	12
F- 6 RADIATOR · CATCH TANK	13
F- 7 FUEL CATCH PARTS KIT 06150-NH3-900	14
F- 8 CARBURETOR DUCT	15
F- 9 FINAL DRIVEN SPROCKET	16
F-10 BREATHER CASE SET 06550-NKB-790.....	17
F-11 SP UNIT ASSY.	18
INDEX	19

部品注文方法

パーツリスト中Ref. No.の左側に“・”印のついている部品はHRC専用部品です。

HRCサービスショップにご注文するか又は、お買い求めのHRC販売店にご相談ください。

“・”印のついていない部品は本田技研工業㈱の量産部品を流用しています。

最寄りのホンダ二輪販売店でお求めください。

1993年7月1日時点のメーカー希望小売価格を記載してあります。尚、この価格には消費税は含まれておりません。(メーカー希望小売価格は予告なしに変更することがあります。)

Block No.

E-1

**OIL COOLER SET
06150-NL1-000**

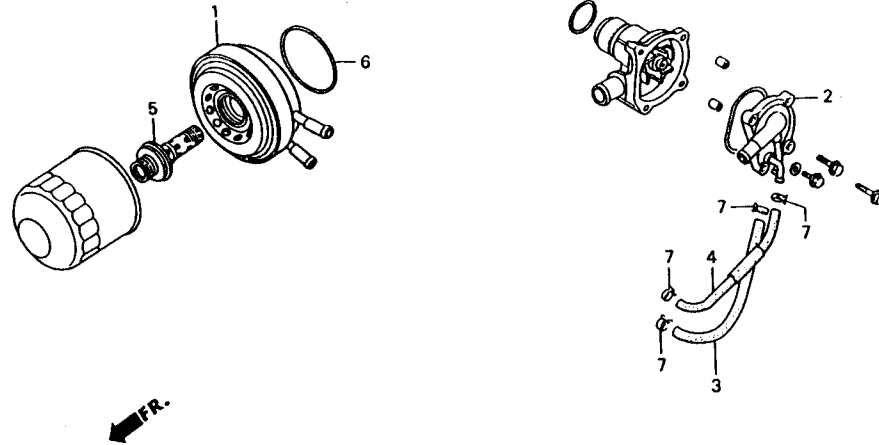

Ref. No.	Part No.	Description	Reqd. No.		Price (₹)	Ref. No.	Part No.	Description	Reqd. No.		Price (₹)
			SS	SP					SS	SP	
•	06150-NL1-000	OIL COOLER SET	1	1	30,000						
• 1	15700-NL1-000	COOLER COMP., oil	(1)	(1)	21,000						
• 2	19220-NL1-000	COVER COMP., water	(1)	(1)	8,000						
3	19525-KY2-000	HOSE A, oil cooler	(1)	(1)	420						
4	19526-KY2-000	HOSE B, oil cooler	(1)	(1)	360						
5	90019-KY2-000	BOLT, oil cooler	(1)	(1)	1,450						
6	91304-PE0-000	O-RING, 60 x 2.4	(1)	(1)	165						
7	95002-41250-04	CLAMP, D 12.5 tube	(4)	(4)	50						

Block No.

E-2

**TRANSMISSION SET
06230-NL1-720**

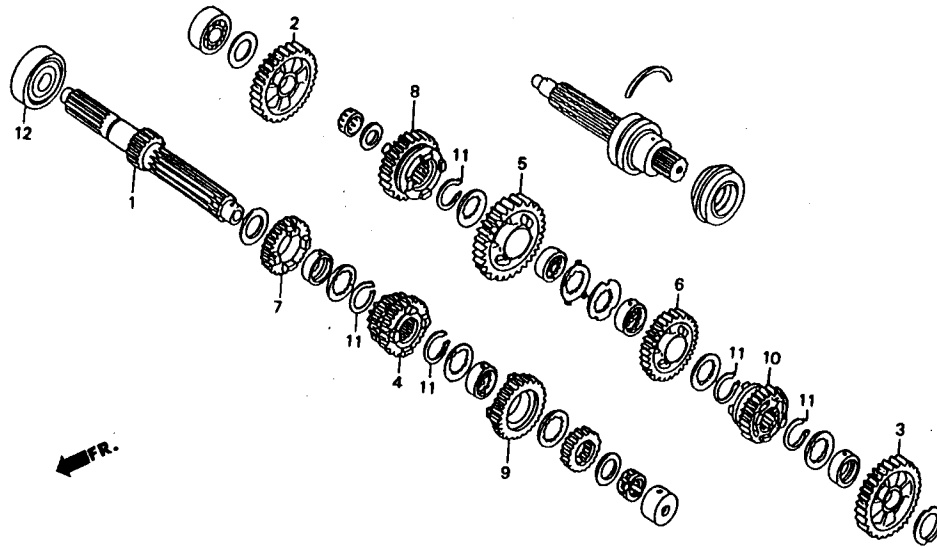

Ref. No.	Part No.	Description	Reqd. No.		Price (¥)	Ref. No.	Part No.	Description	Reqd. No.		Price (¥)
			SS	SP					SS	SP	
*	06230-NL1-720	TRANSMISSION SET	1	1	185,000						
• 1	23211-NL1-720	SHAFT, main (16T)	(1)	(1)	20,000						
• 2	23421-NL1-720	GEAR, C-1 (41T)	(1)	(1)	28,000						
• 3	23441-NH8-010	GEAR, C-2 (38T)	(1)	(1)	10,000						
• 4	23451-NL1-720	GEAR, M-3, M-4 (20/22T)	(1)	(1)	43,000						
• 5	23461-NL1-720	GEAR, C-3 (36T)	(1)	(1)	26,000						
• 6	23481-NH8-010	GEAR, C-4 (35T)	(1)	(1)	10,000						
• 7	23491-NL1-720	GEAR, M-5 (23T)	(1)	(1)	29,000						
• 8	23501-NL1-720	GEAR, C-5 (33T)	(1)	(1)	43,000						
• 9	23511-NL1-720	GEAR, M-6 (24T)	(1)	(1)	30,000						
• 10	23521-NH8-010	GEAR, C-6 (32T)	(1)	(1)	16,500						
11	90601-107-000	CIR-CLIP, 25 mm	(5)	(5)	115						
12	91014-969-003	BRG., ball radial 5205	(1)	(1)	2,100						

Block No.

E-3

**GEAR SHIFT SET
06240-NL0-700**

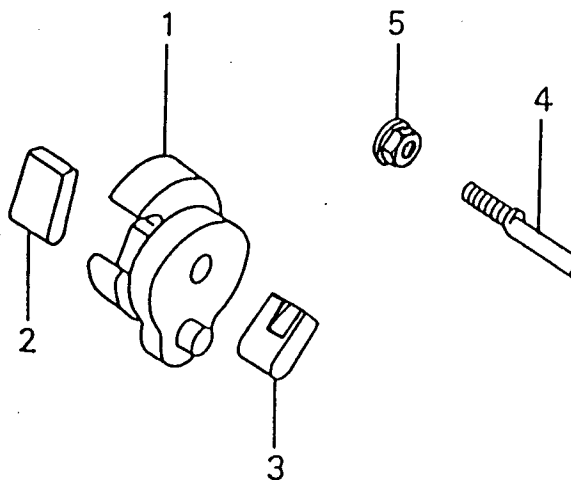

FR.

Ref. No.	Part No.	Description	Reqd. No.		Price (¥)	Ref. No.	Part No.	Description	Reqd. No.		Price (¥)
			SS	SP					SS	SP	
•	06240-NL0-700	GEAR SHIFT SET	1	1	12,400						
•	1 24321-NL0-700	SHIFTER	(1)	(1)	5,200						
•	2 24324-NL0-700	PAWL A, ratchet	(1)	(1)	3,640						
•	3 24325-NL0-700	PAWL B, ratchet	(1)	(1)	3,640						
•	4 24652-492-000	PIN, shift return spring	(1)	(1)	240						
•	5 94050-08000	NUT, flange, 8 mm	(1)	(1)	35						

Block No.

E-4

**CARBURETOR SETTING
PARTS SET
06160-NKA-000**

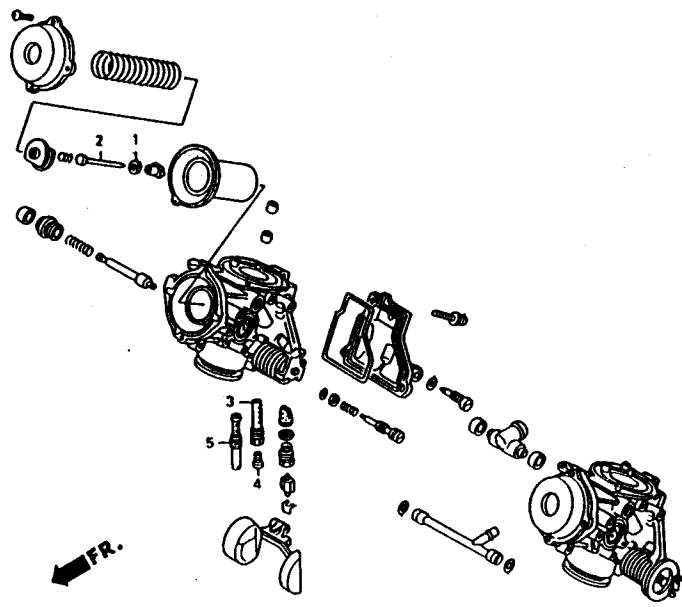

Ref. No.	Part No.	Description	Reqd. No.		Price (¥)	Ref. No.	Part No.	Description	Reqd. No.		Price (¥)
			SS	SP					SS	SP	
•	06160-NKA-000	PARTS SET, carb. setting	1	1	14,000						
• 1	16091-NKA-000	SHIM, t 0.5	(4)	(4)	150						
•	16092-NKA-000	SHIM, t 1.0	(4)	(4)	150						
• 2	16151-NKA-000	JET NEEDLE COMP. 8ZF ø2.465 ...	(4)	(4)	1,260						
•	16152-NKA-000	JET NEEDLE COMP. 8ZG ø2.475 ...	(4)	(4)	1,260						
• 3	16165-NKA-000	HOLDER, needle jet エアブリード4段12穴(フロント側)	(2)	(2)	1,000						
•	16166-NKA-000	HOLDER, needle jet エアブリード5段14穴(リヤ側)	(2)	(2)	1,000						
4	99101-393-1400	JET, main, #140	(4)	(4)	300						
	99101-393-1420	JET, main, #142	(4)	(4)	300						
	99101-393-1450	JET, main, #145	(4)	(4)	300						
	99101-393-1480	JET, main, #148	(4)	(4)	300						
	99101-393-1500	JET, main, #150	(4)	(4)	300						
5	99103-437-0380	JET, slow, #38	(4)	(4)	440						
	99103-437-0400	JET, slow, #40	(4)	(4)	440						
	99103-437-0420	JET, slow, #42	(4)	(4)	440						

Block No.

E-5

OTHER PARTS (ENGINE)

A



B



D

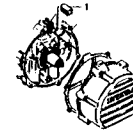

E



C



F



Ref. No.	Part No.	Description	Reqd. No.		Price (¥)	Ref. No.	Part No.	Description	Reqd. No.		Price (¥)
			SS	SP					SS	SP	
• A	11220-NE4-752	SEALING PLUG SET									
		(Starter motor)	1	1	5,900						
• 1	11225-NE4-751	PLUG, sealing	(1)	(1)	4,100						
• 2	11226-NE4-752	PLATE, sealing plug	(1)	(1)	1,700						
• 3	50618-KE8-000	COLLAR, 6.5 x 11 x 3	(1)	(1)	105						
• 4	90005-ND6-000	BOLT, flange, 6 x 14	(1)	(1)	630						
• 5	91309-425-003	O-RING, 24.4 x 3.1	(1)	(1)	155						
• B1	23802-NH8-000	SPROCKET, drive, 15T	1	1	5,000						
• 2	90004-492-010	SPECIAL BOLT, flange, 10 x 22	1	1	600						
• C1	31910-NL1-005	PLUG, spark, R847-10	4	4	2,000						
•	31911-NL1-005	PLUG, spark, R847-11	4	4	2,000						
• D1	32973-NF2-720	GROMMET, AC. generator	1	1	500						
• E1	90001-NH8-000	PLUG, taper (Oil pressure switch)	1	1	500						
• F1	90081-NC2-000	BOLT, drain, 12 mm (Oil pan)	1	1	130						

Block No.

F-1
STEERING SYSTEM

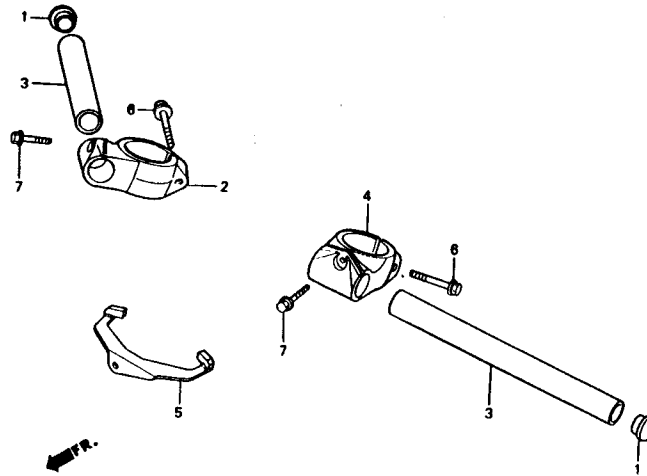

Ref. No.	Part No.	Description	Reqd. No.		Price (₹)	Ref. No.	Part No.	Description	Reqd. No.		Price (₹)
			SS	SP					SS	SP	
• 1	53105-NF4-770	CAP, handle pipe	2	2	340						
• 2	53110-ND5-760	HOLDER, R. handle	1	1	8,840						
• 3	53111-NF4-770	PIPE, handle	2	2	2,180						
• 4	53120-ND5-760	HOLDER, L. handle	1	1	8,840						
• 5	53215-NL1-000	STOPPER, handle	1	1	5,000						
6	95701-08032-00	BOLT, flange, 8 x 32	2	2	50						
7	96001-06022-00	BOLT, flange, 6 x 22	2	2	50						

Block No.

F-2

FRONT BRAKE HOSE

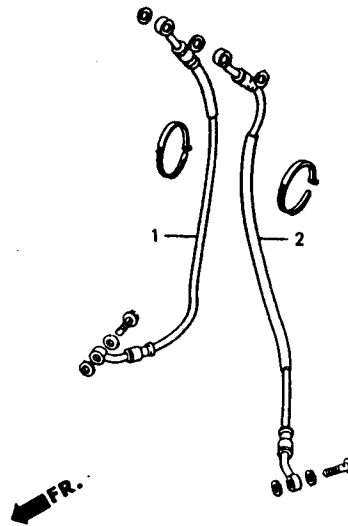

Ref. No.	Part No.	Description	Reqd. No.		Price (¥)	Ref. No.	Part No.	Description	Reqd. No.		Price (¥)
			SS	SP					SS	SP	
• 1	45124-NH3-762	HOSE, R. front brake (ℓ = 530)	1	1	3,400						
• 2	45125-NH3-762	HOSE, L. front brake (ℓ = 630)	1	1	3,400						

Block No.

F-3
FRONT BRAKE PAD

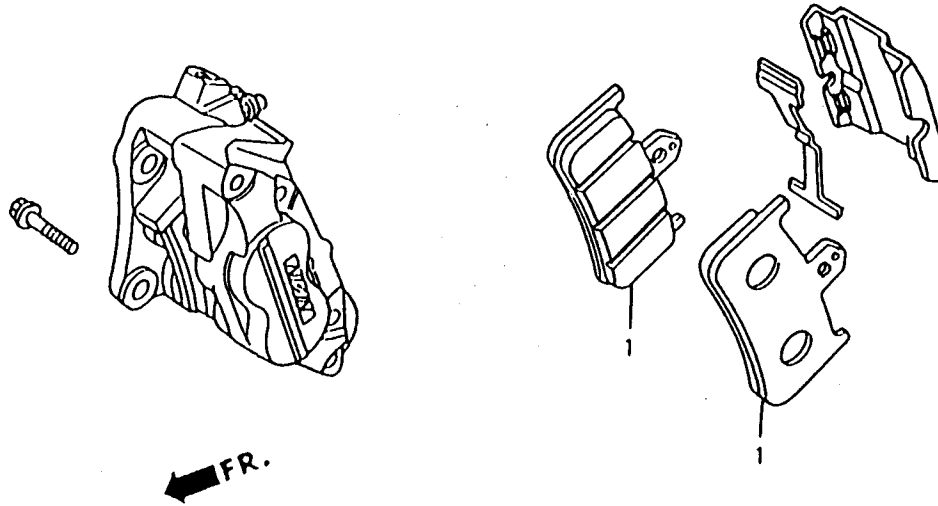

Ref. No.	Part No.	Description	Reqd. No.		Price (¥)	Ref. No.	Part No.	Description	Reqd. No.		Price (¥)
			SS	SP					SS	SP	
1	45105-MN8-006	PAD COMP.	4	4	2,600						

Block No.

F-4

**STEERING DAMPER SET
06530-NL1-000**

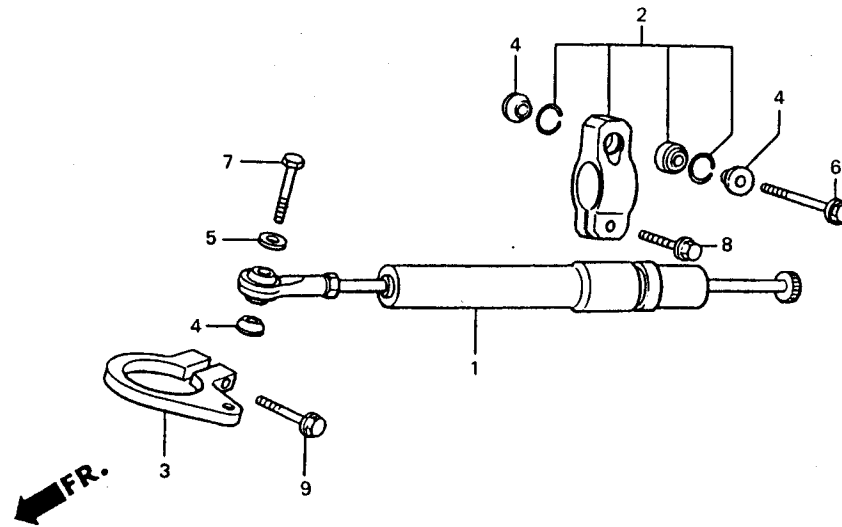

Ref. No.	Part No.	Description	Reqd. No.		Price (¥)	Ref. No.	Part No.	Description	Reqd. No.		Price (¥)
			SS	SP					SS	SP	
•	06530-NL1-000	STEERING DAMPER SET	1	1	40,000						
•	1	53700-NH3-941 DAMPER ASSY., steering	(1)	(1)	23,800						
•	2	53705-NF5-760 HOLDER ASSY., steering damper ...	(1)	(1)	10,090						
•	3	53710-NF5-752 STAY, steering damper	(1)	(1)	6,760						
•	4	53713-NC8-000 SPACER, steering damper	(3)	(3)	540						
	5	94102-08000 WASHER, plain 8 mm	(1)	(1)	25						
	6	95801-08030-00 BOLT, flange, 8 x 30	(1)	(1)	50						
	7	95801-08040-00 BOLT, flange, 8 x 40	(1)	(1)	50						
	8	96001-06028-00 BOLT, flange, SH, 6 x 28	(1)	(1)	50						
	9	96001-06032-00 BOLT, flange, SH, 6 x 32	(1)	(1)	50						

Block No.

F-5
FRONT WHEEL ASSY.

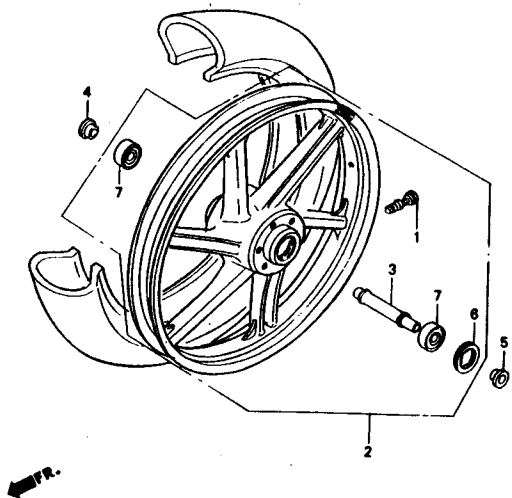

Ref. No.	Part No.	Description	Reqd. No.		Price (¥)	Ref. No.	Part No.	Description	Reqd. No.		Price (¥)
			SS	SP					SS	SP	
• 1	42704-NL0-810	VALVE, wheel AL-D	1	—	1,010						
• 2	44602-NL0-810	WHEEL ASSY., front 3.50—17	1	—	124,000						
• 3	44620-NC8-000	COLLAR, front wheel distance	1	—	6,300						
• 4	44621-NF5-750	COLLAR, front wheel side	1	—	740						
• 5	44621-NL1-000	COLLAR, left hand front wheel	1	—	1,800						
• 6	44622-NL0-810	RETAINER, front wheel	1	—	2,700						
• 7	91056-NC8-000	BEARING, ball radial, 6022 VV	2	—	420						

Block No.

F-6
RADIATOR ·
CATCH TANK

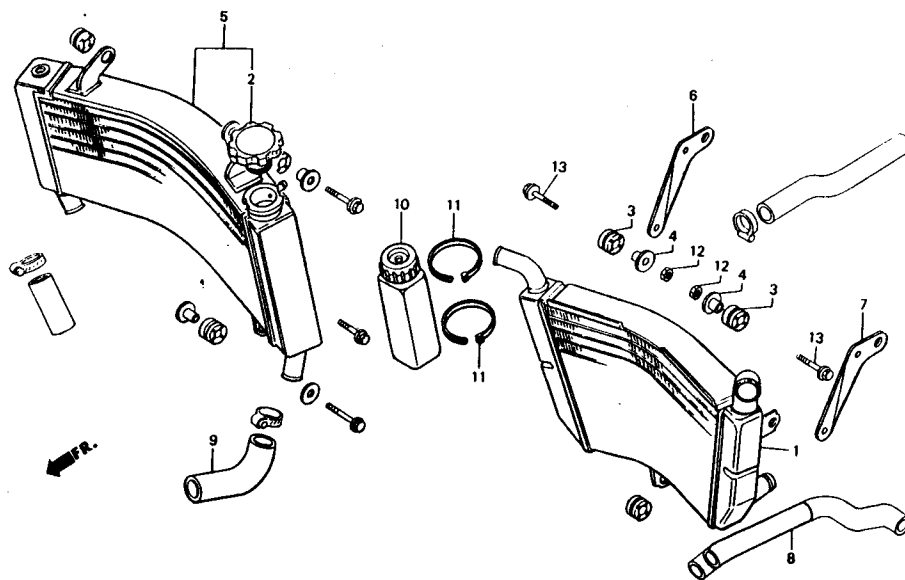

Ref. No.	Part No.	Description	Reqd. No.		Price (¥)	Ref. No.	Part No.	Description	Reqd. No.		Price (¥)
			SS	SP					SS	SP	
• 1	19010-NL1-003	RADIATOR COMP., lower	1	1	60,000						
• 2	19037-NL0-003	CAP COMP., radiator									
		(4/6H Endurance)	1	1	1,560						
3	19051-KA3-830	RUBBER, radiator mount	2	2	125						
4	19052-KA3-830	COLLAR, radiator mount	2	2	195						
• 5	19100-NL1-721	RADIATOR ASSY., upper									
		(4/6H Endurance)	1	1	86,000						
• 6	19115-NL1-000	STAY, R. radiator, lower	1	1	5,000						
• 7	19116-NL1-000	STAY, L. radiator, lower	1	1	5,000						
8	19500-MR7-000	HOSE, upper radiator	1	1	630						
9	19503-MF5-000	HOSE A, water	1	1	400						
• 10	19601-NF4-750	TANK, catch	1	1	690						
• 11	90651-NC8-000	TY-LAP, 3.6 x 281	2	2	110						
12	94050-06000	NUT, flange, 6 mm	2	2	35						
13	96001-06022-00	BOLT, flange, 6 x 22	2	2	50						

Block No.

F-7

**FUEL CATCH PARTS KIT
06150-NH3-900**

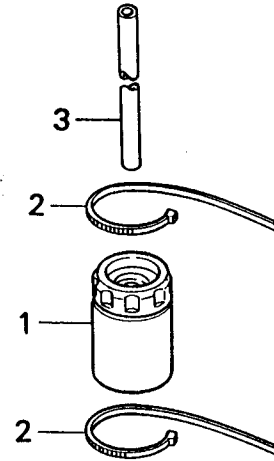

←FR.

Ref. No.	Part No.	Description	Reqd. No.		Price (¥)	Ref. No.	Part No.	Description	Reqd. No.		Price (¥)
			SS	SP					SS	SP	
	06150-NH3-900	PARTS KIT, fuel catch	1	1	850						
• 1	19602-NF4-810	TANK, catch 250	(1)	(1)	530						
• 2	90651-NC8-000	TY-LAP, 3.6 x 281	(2)	(2)	110						
3	95003-10070-31	V-TUBE, 5 x 8 x 70	(1)	(1)	130						

Block No.

F-8

CARBURETOR DUCT

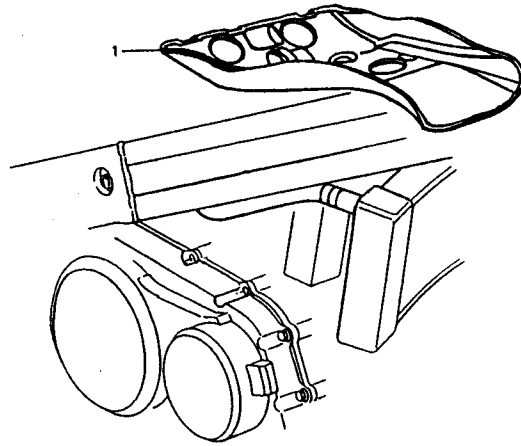

FR. →

Ref. No.	Part No.	Description	Reqd. No.		Price (¥)	Ref. No.	Part No.	Description	Reqd. No.		Price (¥)
			SS	SP					SS	SP	
• 1	50805-NL1-000	DUCT, carburetor	1	1	7,800						

Block No.

F-9

FINAL DRIVEN SPROCKET

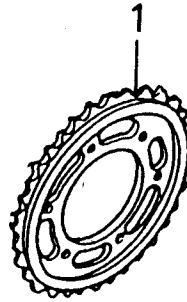

Ref. No.	Part No.	Description	Reqd. No. SS SP	Price (¥)	Ref. No.	Part No.	Description	Reqd. No. SS SP	Price (¥)
• 1	41237-NL0-841	SPROCKET, final driven (37T)	<input type="checkbox"/> 1 <input type="checkbox"/> 1	9,150					
•	41238-NL0-811	SPROCKET, final driven (38T)	<input type="checkbox"/> 1 <input type="checkbox"/> 1	9,150					
•	41239-NL0-811	SPROCKET, final driven (39T)	<input type="checkbox"/> 1 <input type="checkbox"/> 1	9,150					
•	41240-NL0-811	SPROCKET, final driven (40T)	<input type="checkbox"/> 1 <input type="checkbox"/> 1	11,300					
•	41241-NL0-811	SPROCKET, final driven (41T)	<input type="checkbox"/> 1 <input type="checkbox"/> 1	11,300					
•	41242-NL0-811	SPROCKET, final driven (42T)	<input type="checkbox"/> 1 <input type="checkbox"/> 1	11,300					
•	41243-NL0-811	SPROCKET, final driven (43T)	<input type="checkbox"/> 1 <input type="checkbox"/> 1	11,300					

Block No.

F-10

**BREATHER CASE SET
06550-NKB-790**

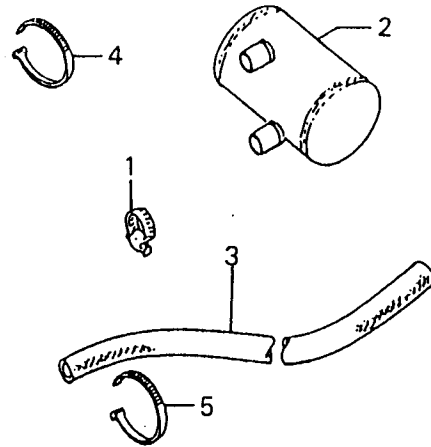

Ref. No.	Part No.	Description	Reqd. No.		Price (¥)	Ref. No.	Part No.	Description	Reqd. No.		Price (¥)
			SS	SP					SS	SP	
•	06550-NKB-790	BREATHER CASE SET	1	1	9,000						
1	19506-KA4-000	CLAMP, water hose	(3)	(3)	310						
•	2	55200-NKB-790	CASE COMP. breather	(1)	(1)	7,500					
•	3	55220-NKB-790	HOSE, oil breather	(1)	(1)	400					
•	4	90651-NC8-000	TY-LAP 3.6 x 281	(4)	(4)	110					
•	5	90652-NC8-000	TY-LAP 7.6 x 340	(2)	(2)	140					

Block No.

F-11
SP UNIT ASSY.

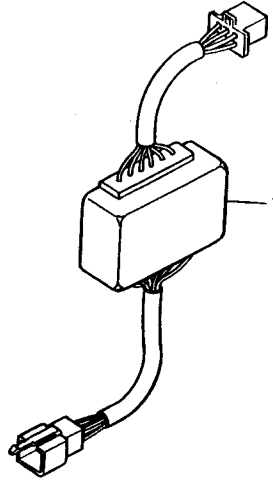

Ref. No.	Part No.	Description	Reqd. No.		Price (¥)	Ref. No.	Part No.	Description	Reqd. No.		Price (¥)
			SS	SP					SS	SP	
• 1	30491-NKA-000	UNIT ASSY., SP	1	1	9,800						

VFR400R (NC30) PART NO. INDEX

Part No.	Block	Part No.	Block	Part No.	Block	Part No.	Block
06000		19000		24000		42000	
06150-NH3-900	F- 7	19010-NL1-003	F- 6	24321-NL0-700	E- 3	42704-NL0-810	F- 5
06150-NL1-000	E- 1	19037-NL0-003	F- 6	24324-NL0-700	E- 3		
06160-NKA-000	E- 4	19051-KA3-830	F- 6	24325-NL0-700	E- 3		
06230-NL1-720	E- 2	19052-KA3-830	F- 6	24652-492-000	E- 3	44000	
06240-NL0-700	E- 3	19100-NL1-721	F- 6				
06530-NL1-000	F- 4	19115-NL1-000	F- 6			44602-NL0-810	F- 5
06550-NKB-790	F-10	19116-NL1-000	F- 6	30000		44620-NC8-000	F- 5
		19220-NL1-000	E- 1			44621-NF5-750	F- 5
		19500-MR7-000	F- 6	30491-NKA-000	F-11	44621-NL1-000	F- 5
11000		19503-MF5-000	F- 6			44622-NL0-810	F- 5
		19506-KA4-000	F-10				
11220-NE4-752	E- 5	19525-KY2-000	E- 1	31000		45000	
11225-NE4-751	E- 5	19526-KY2-000	E- 1				
11226-NE4-752	E- 5	19601-NF4-750	F- 6	31910-NL1-005	E- 5		
		19602-NF4-810	F- 7	31911-NL1-005	E- 5	45105-MN8-006	F- 3
						45124-NH3-762	F- 2
15000						45125-NH3-762	F- 2
		23000		32000			
15700-NL1-000	E- 1						
		23211-NL1-720	E- 2	32973-NF2-720	E- 5	50000	
		23421-NL1-720	E- 2				
16000		23441-NH8-010	E- 2			50618-KE8-000	E- 5
		23451-NL1-720	E- 2	41000		50805-NL1-000	F- 8
16091-NKA-000	E- 4	23461-NL1-720	E- 2				
16092-NKA-000	E- 4	23481-NH8-010	E- 2	41237-NL0-841	F- 9		
16151-NKA-000	E- 4	23491-NL1-720	E- 2	41238-NL0-811	F- 9		
16152-NKA-000	E- 4	23501-NL1-720	E- 2	41239-NL0-811	F- 9	53000	
16165-NKA-000	E- 4	23511-NL1-720	E- 2	41240-NL0-811	F- 9	53105-NF4-770	F- 1
16166-NKA-000	E- 4	23521-NH8-010	E- 2	41241-NL0-811	F- 9	53110-ND5-760	F- 1
		23802-NH8-000	E- 5	41242-NL0-811	F- 9	53111-NF4-770	F- 1
				41243-NL0-811	F- 9	53120-ND5-760	F- 1

VFR400R (NC30) PART NO. INDEX

Part No.	Block	Part No.	Block	Part No.	Block	Part No.	Block
53215-NL1-000	F- 1	94000		99103-437-0420	E- 4		
53700-NH3-941	F- 4						
53705-NF5-760	F- 4	94050-06000	F- 6				
53710-NF5-752	F- 4	94050-08000	E- 3				
53713-NC8-000	F- 4	94102-08000	F- 4				
55000		95000					
55200-NKB-790	F-10	95002-41250-04	E- 1				
55220-NKB-790	F-10	95003-10070-31	F- 7				
		95701-08032-00	F- 1				
		95801-08030-00	F- 4				
90000		95801-08040-00	F- 4				
90001-NH8-000	E- 5						
90004-492-010	E- 5	96000					
90005-ND6-000	E- 5						
90019-KY2-000	E- 1	96001-06022-00	F- 1				
90081-NC2-000	E- 5		F- 6				
90601-107-000	E- 2	96001-06028-00	F- 4				
90651-NC8-000	F- 6	96001-06032-00	F- 4				
	F- 7						
	F-10						
90652-NC8-000	F-10	99000					
		99101-393-1400	E- 4				
91000		99101-393-1420	E- 4				
		99101-393-1450	E- 4				
91014-969-003	E- 2	99101-393-1480	E- 4				
91056-NC8-000	F- 5	99101-393-1500	E- 4				
91304-PE0-000	E- 1	99103-437-0380	E- 4				
91309-425-003	E- 5	99103-437-0400	E- 4				

HRP
HONDA RACING

00X38-NKA-7000

Ⓜ F2009605
PRINTED IN JAPAN